

Số:

Bà Rịa-Vũng Tàu, ngày 19 tháng 12 năm 2017

**THÔNG BÁO SỐ 01**  
**Kế hoạch tổ chức Cuộc thi khoa học kỹ thuật cấp tỉnh**  
**học sinh trung học năm học 2017-2018**

Thực hiện Quy chế thi khoa học, kỹ thuật (KHKT) cấp quốc gia dành cho học sinh trung học cơ sở (THCS) và trung học phổ thông (THPT) ban hành kèm theo Thông tư số 38/2012/TT-BGDĐT ngày 02/11/2012 của Bộ trưởng Bộ Giáo dục và Đào tạo; ngày 14/9/2017, sở Giáo dục và Đào tạo có Công văn số 1567/SGDĐT-GDTrH về việc hướng dẫn triển khai hoạt động NCKH và tổ chức cuộc thi KHKT cấp tỉnh dành cho học sinh trung học năm học 2017-2018. Nay thông báo Kế hoạch tổ chức Cuộc thi cấp tỉnh cụ thể như sau:

**I. THỜI GIAN VÀ ĐỊA ĐIỂM TỔ CHỨC CUỘC THI**

**1. Thời gian**

Từ ngày 17 tháng 01 năm 2018 đến ngày 19 tháng 01 năm 2018.

**2. Địa điểm**

- Trường THPT chuyên Lê Quý Đôn, đường 3/2 phường 11 TP. Vũng Tàu.
- Thời gian các hoạt động của Cuộc thi (*phụ lục I*)

**II. GIAN TRƯNG BÀY**

Ban tổ chức cấp cho mỗi dự án dự thi một gian trưng bày, cụ thể:

- Bàn để gian trưng bày: cao **80** cm (tính từ mặt sàn); rộng **60** cm; dài **120** cm.
- Gian trưng bày, gồm 01 tấm lưng và 02 tấm bên (*phụ lục IV*), có kích thước:
  - + *Tấm lưng*: rộng **120** cm; cao **160** cm (tính từ mặt bàn).
  - + *Hai tấm bên*: rộng **60** cm; cao **120** cm (tính từ mặt bàn).
- + Chất liệu gian trưng bày: Khung sắt.
- Một số ổ lấy điện được bố trí gần các gian trưng bày. Mỗi dự án cần chuẩn bị 01 ổ lấy điện kéo dài (khoảng 5-7 m) để đưa điện về phục vụ gian trưng bày của mình. *Dây điện, phích cắm, ổ điện phải đảm bảo thông số an toàn, tránh gây chập, cháy.*

**III. CÔNG TÁC CHUẨN BỊ CỦA CÁC ĐƠN VỊ**

**1. Trường THPT chuyên Lê Quý Đôn**

- Phân công giáo viên phụ trách cơ sở vật chất kiểm tra toàn bộ khung poster (khung trưng bày dự án thi cấp quốc gia năm 2017), báo cáo cụ thể: số lượng khung còn nguyên vẹn, số lượng khung bị hư (cụ thể chi tiết như: Rách bạt căng, hư rút cánh, cong,...).

- Số lượng bàn trưng bày dự án.

- Kiểm tra khung poster thi cấp tỉnh các năm học trước.

Báo cáo cụ thể gửi file mềm về sở GDĐT (qua phòng GDTrH tại địa chỉ Email: [vtchung.brvt@gmail.com](mailto:vtchung.brvt@gmail.com)) trước ngày **26/12/2017**.

## **2. Các đơn vị có dự án tham gia**

### **a. Chuẩn bị poster trưng bày**

- In sẵn poster trên chất liệu bạt hoặc giấy để can theo các kích thước quy định như trên để mang đến Cuộc thi. Khi in poster, nên để viền trắng xung quanh khoảng 02 cm, phòng trường hợp phải cắt bớt cho vừa gian trưng bày thì cũng không bị mất phần nội dung.

- Khi trang trí gian trưng bày dự án, các thí sinh có thể dán trực tiếp poster lên khung của gian trưng bày bằng băng dính hai mặt, băng dính một mặt.

### **b. Chuẩn bị bản in báo cáo dự án**

Mỗi dự án chuẩn bị 08 bản in Báo cáo kết quả nghiên cứu đem đến Cuộc thi để nộp cho Ban tổ chức và để tại gian trưng bày (*biểu mẫu báo cáo đính kèm trong phụ lục IV*):

- Nộp cho Ban tổ chức 06 bản trước 08 giờ 30 ngày 17/01/2018, trước khi bắt đầu họp trường Đoàn để nhận vị trí gian trưng bày và chương trình chi tiết của Cuộc thi.

- Đặt tại gian trưng bày 02 bản cùng với các sản phẩm nghiên cứu khác (mẫu vật, mô hình, hình ảnh, âm thanh, video, bài trình chiếu...) để trình bày về kết quả nghiên cứu của dự án (*Những vật không được phép trưng bày tại gian trưng bày được quy định tại Thông tư 38/2012/TT-BGDĐT ngày 02/11/2012 trong Phụ lục II kèm theo thông báo*).

### **c. Chuẩn bị cho lễ khai mạc, chương trình giao lưu và tổng kết, trao giải**

Tại Lễ tổng kết và trao giải, Ban tổ chức trao Giấy chứng nhận cho tất cả thí sinh và giáo viên hướng dẫn; Giấy khen cho các học sinh đoạt giải. Để tránh sai sót về thông tin cá nhân trong các văn bản nói trên, yêu cầu các đơn vị hoàn thành việc nộp hồ sơ dự thi qua mạng và các thông tin học sinh đảm bảo chính xác và đúng hạn.

### **d. Chuẩn bị trình bày dự án dự thi**

- Tại gian trưng bày, thí sinh được trình bày về dự án của mình và trả lời các câu hỏi của giám khảo bằng tiếng Việt trong thời gian tối đa 05 phút/lần. Thí sinh có thể chuẩn bị và trình bày các hình ảnh, video clip trên máy tính tại gian trưng bày để minh họa cho dự án của mình.

- Tại vòng thi toàn cuộc: Thí sinh chuẩn bị nội dung báo cáo, hình ảnh, video,... thuyết trình trước Hội đồng giám khảo bằng tiếng Việt; trả lời những câu hỏi phản biện của BGK tại hội trường B khu C5.

### **e. Nộp hồ sơ trên hệ thống “Trường học kết nối”**

- Các đơn vị rà soát thông tin cá nhân của học sinh, giáo viên hướng dẫn chính xác, thay ảnh thẻ đại diện là ảnh mới nhất (trong vòng 6 tháng).

- Đăng ký và hoàn thiện dự án dự thi trên hệ thống trước ngày 10 giờ 37 phút ngày 31/12/2018 (*file báo cáo nộp bằng file word, DPF,...*).

- Các phiếu đăng ký dự thi đầy đủ chữ ký của học sinh, giáo viên hướng dẫn, lãnh đạo đơn vị (*Hướng dẫn chi tiết tại phụ lục V*). Toàn bộ các phiếu nộp bằng file DPF.

- Hạnh kiểm và học lực của học sinh dự thi lấy tại học kì I, năm học 2017-2018.

### **g. Một số lưu ý khác**

- Các đơn vị dự thi cử đầy đủ Trưởng đoàn, các giáo viên hướng dẫn tham dự Cuộc thi và chịu trách nhiệm quản lý học sinh của đơn vị mình, đảm bảo an toàn cho học sinh

trong các ngày tham dự Cuộc thi. Nộp quyết định có dấu đỏ cùng với hồ sơ cuộc thi cho tiểu ban thư ký.

- Trong các ngày dự thi, các đơn vị tự bảo quản thiết bị đem dự thi. Sau 17 giờ 00 các ngày dự thi, học sinh, giáo viên hướng dẫn rời khỏi khu vực trưng bày dự án, tắt điện trước khi rời vị trí, không để lại các tài sản cá nhân tại khu trưng bày dự án. Buổi tối, bộ phận bảo vệ sẽ đảm bảo an toàn cho các dự án dự thi.

- Các gian trưng bày được giữ ổn định trong suốt thời gian dự thi để Ban giám khảo chấm giải chính thức của Cuộc thi; các đơn vị không tự tháo dỡ poster khi chưa có thông báo từ Ban tổ chức.

(Chi tiết xin liên hệ Ông Vũ Tiến Hưng, Chuyên viên Phòng Giáo dục Trung học Sở Giáo dục và Đào tạo tỉnh Bà Rịa-Vũng Tàu, điện thoại: 0168.481.9811)/.

***Nơi nhận:***

- Giám đốc sở (b/c);
- Khối phòng GDĐT;
- Khối trường THPT;
- Khối TT GDTX;
- Website sở;
- Lưu: VT, GDTrH, HungVT.

**KT.GIÁM ĐỐC  
PHÓ GIÁM ĐỐC**

## Phụ lục I

### CHƯƠNG TRÌNH CUỘC THI KHOA HỌC, KỸ THUẬT CẤP TỈNH HỌC SINH TRUNG HỌC NĂM HỌC 2017-2018

(Kèm theo Thông báo số /TB-SGDĐT ngày 19/12/2017 của Sở GDĐT tỉnh Bà Rịa-Vũng Tàu)

Ngày	Giờ	Nội dung công việc	Địa điểm	Thành phần
17/01/ 2018	08 giờ 00- 08 giờ 30	- Nộp báo cáo kết quả nghiên cứu (06 quyển/dự án). - Nộp quyết định có dấu đỏ cử dự án dự thi KHKT cấp tỉnh. - Nhận danh sách dự án của đơn vị; kiểm tra và hoàn thiện hồ sơ nộp lại cho tiểu ban thư ký trước 09 giờ ngày 17/01/2018.	Tiền sảnh Hội trường B- khu C5.	Trưởng đoàn ( <i>thư ký đoàn</i> ).
	08 giờ 30	Họp Ban tổ chức và trưởng đoàn thông báo kế hoạch, nội dung Cuộc thi, các quy định trong tổ chức Cuộc thi.	Hội trường B-khu C5.	BTC, Trưởng đoàn
	08 giờ 30- 11 giờ 00	Các Đoàn thực hiện dựng gian trưng bày.	Nhà thi đấu	Chỉ thị sinh dự thi được vào khu vực trưng bày.
	11 giờ 00- 11 giờ 30 14 giờ 00- 16 giờ 00	Thẩm định và cấp giấy chứng nhận các gian trưng bày. Khai mạc Cuộc thi (vị trí chỗ ngồi và chương trình Khai mạc theo hướng dẫn của BTC).	Nhà thi đấu Hội trường A	Đại diện BTC, thí sinh Đại biểu khách mời, Sở GDĐT, BGK, thí sinh dự thi.
18/01/ 2018	07 giờ 30- 15 giờ 00	Giám khảo chấm thi theo lĩnh vực tại các gian trưng bày.	Nhà thi đấu	Chỉ có thí sinh tham gia
	16 giờ 30	Họp trưởng đoàn với BTC thông báo dự án tham gia vòng toàn cuộc	Hội trường B-khu C5.	BTC, Trưởng đoàn
19/01/ 2018	07 giờ 30	Chấm thi toàn Cuộc đối với các dự án vào vòng chung Cuộc.	Hội trường B-khu C5	Thí sinh, BGK
	14 giờ 00	Lễ tổng kết Cuộc thi năm 2017 và phát động Cuộc thi năm 2018.	Hội trường A	

**BAN TỔ CHỨC**

## **Phụ lục II**

### **NHỮNG VẬT KHÔNG ĐƯỢC PHÉP TRƯNG BÀY TẠI CUỘC THI**

*(Kèm theo Thông tư số 38/2012/TT-BGDĐT ngày 02/11/2012 của Bộ GDĐT)*

1. Sinh vật còn sống (bao gồm cả động vật và thực vật).
  2. Mẫu đất, cát, đá, chất thải.
  3. Xác động vật hoặc một bộ phận xác động vật được nhồi bông.
  4. Động vật có xương sống và không có xương sống được bảo vệ.
  5. Thức ăn cho người và động vật.
  6. Các bộ phận của người, động vật hay chất lỏng của cơ thể người, động vật (ví dụ: máu, nước tiểu).
  7. Nguyên liệu thực vật (còn sống, đã chết hay được bảo vệ) trong trạng thái sống, chưa chế biến (Ngoại trừ vật liệu xây dựng sử dụng trong thiết kế dự án và trưng bày).
  8. Tất cả các hóa chất kể cả nước (Các dự án không sử dụng nước dưới mọi hình thức để chứng minh).
  9. Tất cả các chất độc hại và thiết bị nguy hiểm (ví dụ: chất độc, ma túy, súng, vũ khí, đạn dược, thiết bị laze).
  10. Nước đá hoặc chất rắn thăng hoa khác.
  11. Đồ dùng sắc nhọn (ví dụ: xylanh, kim, ống nghiệm, dao).
  12. Chất gây cháy hay các vật liệu dễ cháy.
  13. Pin hồ dầu.
  14. Kính hay vật thể bằng kính trừ trường hợp hội đồng thẩm định hồ sơ dự thi coi là một cấu phần cần thiết của dự án (ví dụ, kính như một phần cấu thành của một sản phẩm thương mại như màn hình máy tính).
  15. Ảnh hay các bài trình diễn trực quan mô tả động vật có xương sống lúc bị mổ xẻ hay đang được xử lý trong phòng thí nghiệm.
  16. Phần thưởng, huy chương, danh thiếp, cờ, lô gô, bằng khen và hay bằng ghi nhận (đồ họa hay bằng văn bản), trừ những thứ thuộc dự án.
  17. Địa chỉ bưu chính, website và địa chỉ e-mail, điện thoại, số fax của thí sinh.
  18. Tài liệu hay bản mô tả công trình của những năm trước đó. Ngoại lệ, tiêu đề của công trình được trưng bày trong gian có thể đề cập năm của công trình đó (ví dụ: “Năm thứ hai của nghiên cứu tiếp diễn”).
  19. Bất cứ dụng cụ nào bị hội đồng thẩm định hồ sơ dự thi coi là không an toàn (ví dụ: thiết bị tạo tia nguy hiểm, bình nén khí,...).
-

### Phụ lục III

(Kèm theo Thông báo số /TB-SGDĐT ngày 19/12/2017 của Sở GDĐT tỉnh Bà Rịa-Vũng Tàu)

### HÌNH VẼ MÔ TẢ GIÀN TRUNG BÀY DỰ ÁN

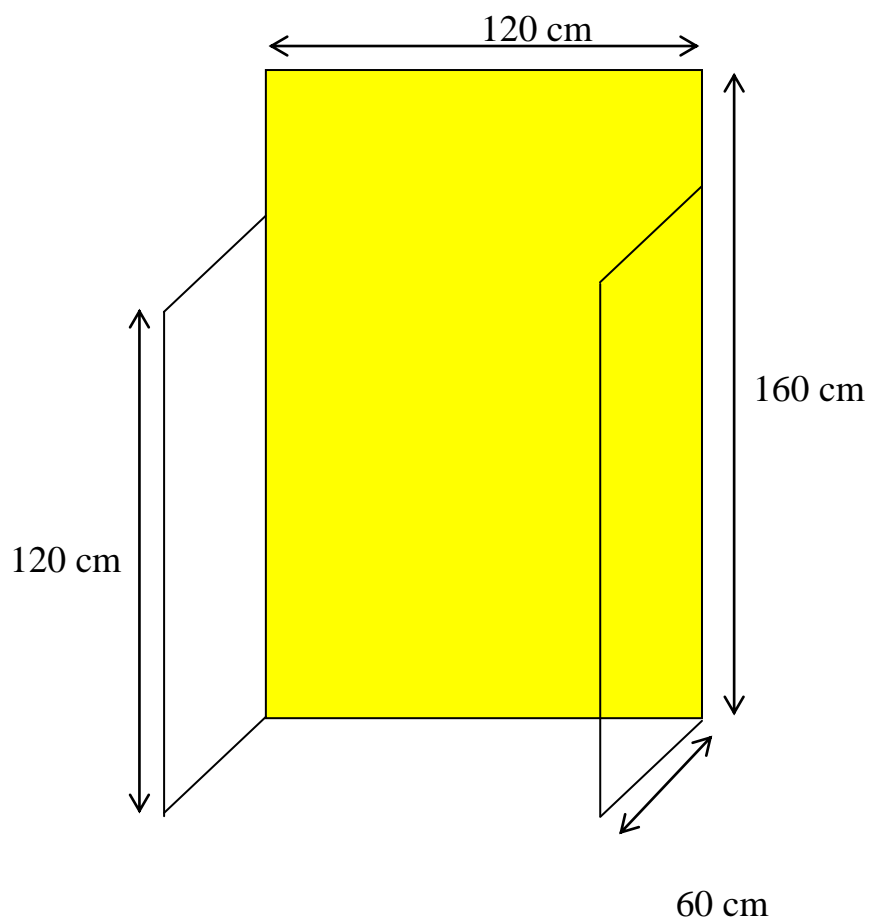

## PHỤ LỤC IV

(Kèm theo Thông báo số /TB-SGDĐT ngày 19/12/2017 của Sở GDĐT tỉnh Bà Rịa-Vũng Tàu)

(Mẫu báo cáo đề tài)

Trang bìa

<p>SỞ GIÁO DỤC VÀ ĐÀO TẠO TỈNH BÀ RI-Ả-VỮNG TÀU TRƯỜNG/PHÒNG GDĐT .....<sup>(1)</sup></p> <p>BÁO CÁO ĐỀ TÀI KHOA HỌC/KĨ THUẬT<sup>(2)</sup> TÊN ĐỀ TÀI</p> <p>..... LĨNH VỰC<sup>(3)</sup>:..... MÃ DỰ ÁN<sup>(4)</sup>:.....</p> <p>HÌNH ẢNH MINH HỌA (NẾU CÓ)</p> <p>GV HƯỚNG DẪN :..... THÍ SINH 1 :..... LỚP :..... THÍ SINH 2 :..... LỚP :.....</p> <p>Bà Rịa-Vũng Tàu năm 2018</p>
--

(1) : Đối với các trường THCS ghi đơn vị phòng, không ghi đơn vị trường.

(2) : Đề tài thực hiện của học sinh thuộc lĩnh vực nào thì ghi lĩnh vực đó.

(3) : Căn cứ vào công văn hướng dẫn, thí sinh chọn đúng lĩnh vực nghiên cứu của đề tài.

(4) : Mã đề tài quý thầy cô khi đăng ký trên hệ thống «Trường học kết nối» tại cột thứ 2 bảng thông tin đăng ký có mã dự thi (gồm 6 chữ số).

- Trang 2 - ... là đề cương nghiên cứu (theo mẫu phiếu 1a. Hướng dẫn đề tài nghiên cứu).

- Tiếp theo là nội dung báo cáo đề tài nghiên cứu.

## PHỤ LỤC V

(Kèm theo Thông báo số /TB-SGDĐT ngày 19/12/2017 của Sở GDĐT tỉnh Bà Rịa-Vũng Tàu)

### **Hướng dẫn các phiếu đăng ký dự thi.**

#### **1. Phiếu học sinh (1A)**

- Điền đầy đủ thông tin cá nhân của học sinh, giáo viên hướng dẫn/người bảo trợ.

- Nếu dự án tiếp tục năm trước thì điền đầy đủ thông tin tại mục 5. ; 6. Nếu dự án mới bỏ trống 2 mục này.

- Ghi cụ thể ngày kê khai (*Ghi ngày tháng khi bắt đầu nghiên cứu*), đầy đủ chữ ký.

#### **2. Tờ khai người bảo trợ (1)**

- Điền đầy đủ thông tin, chữ ký người bảo trợ.

- Ghi cụ thể ngày kê khai (*Ghi ngày tháng sau ngày tháng kê khai của học sinh dự thi trong vòng 5 ngày*).

#### **3. Phiếu phê duyệt dự án (1B)**

- Kê khai đầy đủ thông tin của học sinh, cha mẹ học sinh/người bảo trợ.

- Nếu dự án nghiên cứu cần hội đồng khoa học thẩm định thì hội đồng thẩm định ký xác nhận (đóng dấu) (*Đọc kỹ nội dung tại mục a ; b để ký cho chính xác*).

- Dự án không cần Hội đồng khoa học thẩm định thì nhà trường ký xác nhận tại mục 3. (*Bên trái, ngày ký trước khi đăng ký dự thi cấp tỉnh*).

**4.** Các phiếu còn lại tùy thuộc từng dự án, các đơn vị hoàn thiện và nộp theo đúng yêu cầu của dự án tham gia.